

CONVEYORS LIGAÇÃO / INSPEÇÃO

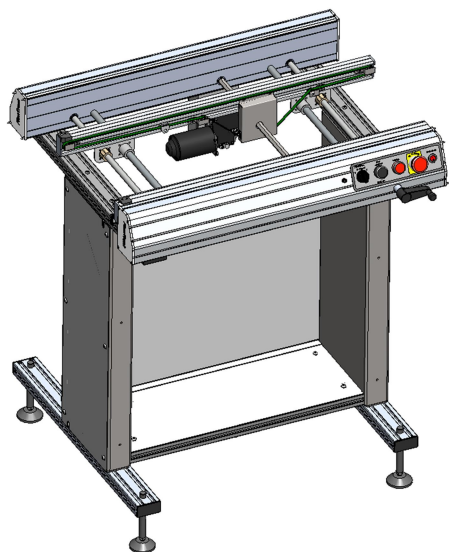

Conveyor Ligação / Inspeção para Linhas de SMD

- ✓ Equipados com parada para inspeção. *
- ✓ Transporte por correias laterais com largura ajustável.
- ✓ Ajuste de velocidade de 0.5 ~ 5.0 m/min.
- ✓ Alimentação: 110/220 VAC, 1Ph, 50/60 Hz.
- ✓ Comunicação SMESS.

* Somente para modelo Inspeção.

Opcionais

- ✓ Iluminação Superior.
- ✓ Mesa Retrátil.
- ✓ Suporte para Monitor LCD.
- ✓ Suporte para Teclado e Mouse.
- ✓ Porta bins.
- ✓ Kit de Fechamento.
- ✓ Prateleira Superior.

*Contate-nos para outros acessórios.

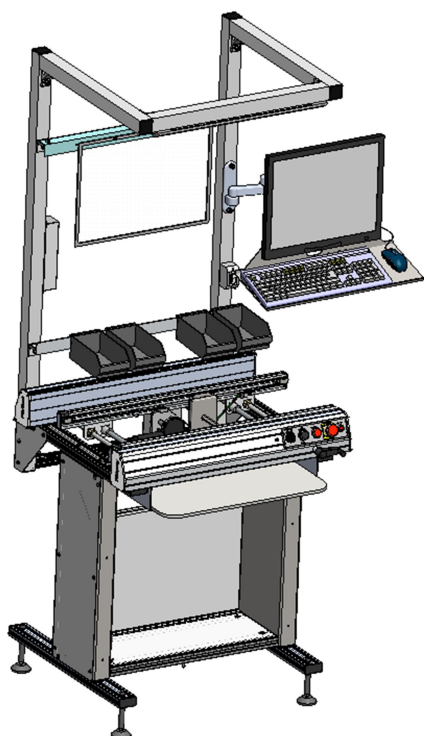
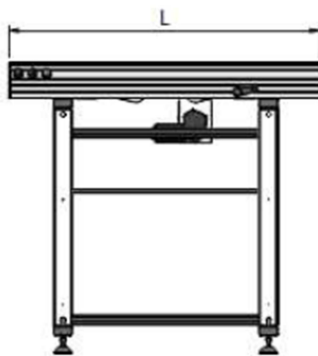

MODELO	DIMENSÕES (mm)				PESO (Kg)
	(L)	(W)	(H)	(X)	
C500-L	500	660	920	110	55
C1000-I C1000-L	1000				63
C1500-I C1500-L	1500				72

Contate-nos para outras dimensões.

L - Ligação / I - Inspeção